

ケーブル:STPエンハスト®カゴ®リ5  
(RJ-45シールドコネクタ付)  
1000 mm

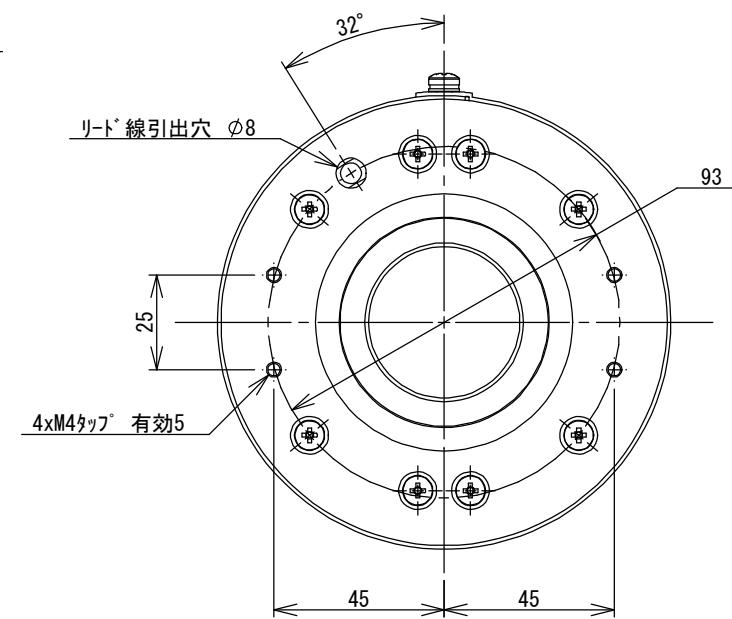
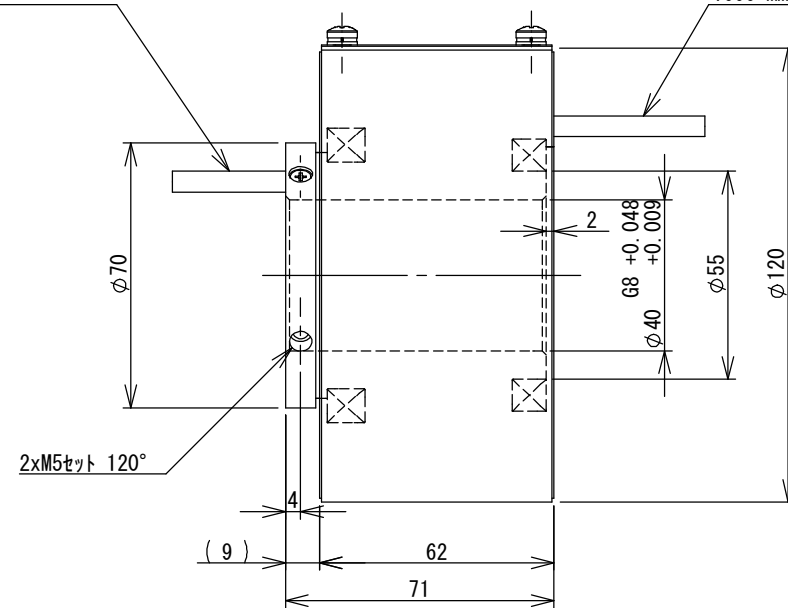

注記:

- ※回転寿命6000万回転
- ※1000万回転毎にかごを開放し、磨耗粉除去のメンテナンスが必要です。
- ※固定や回り止めは、カップリング等を利用し、芯ずれ等による負荷が直接スリップリングにかからないようにしてご使用下さい。
- ※本体重量約1.5kg (リード線除く)
- ※本スリップリングに使用する電線類は、生産中止等により代替品に変更になる場合があります。

線番号	電線	仕様
Ether Net	STPエンハスト®カゴ®リ5	SLD
		TX+
		TX-
		RX+
		RX-

※仕様  
電気仕様:EtherNet  
回転数:Max300rpm  
使用温度:常温  
取付方向:水平/垂直

尺度 SCALE	1:2	材質 MATERIAL		処理 TREAT.	
サイズ SIZE	A3	依頼先 CUSTOMER			
単位 UNIT	mm	名称 NAME	5極スリップリング SRC120-Ether5P		
作成日 DATE	16.9.21	図番 DWG. NO.	SRK091214-1-SRC120-Ether5P		
承認 APPROVED	Y.M	設計 DESIGNED	 協栄電機株式会社 <b>KYOEI ELECTRIC CO.,Ltd.</b>		
検閲 CHECKED	T.O				
製図 DRAW	K.N	製図 DRAW			